

カッター中心端面可動範囲図
(切削範囲はカッター径により変化する)

フライスユニット	主軸軸径	
	カッター直径	
	延長ホルダー	
	主軸回転数	
テーブル	上下移動量	
	左右移動量	
	上下送り速度	
	左右送り速度	
電動機	最大ストローク	
	作業面積 (種×長さ)	
	切削送り速度	
	早送り速度	
その他	最大積載量	
	ワーク位置決め (種方向)	
	テーブル送り駆動	
	フライス上下送り駆動	
その他	主軸回転駆動	
	油圧ポンプ駆動	
	循環ポンプ駆動	
	レーザー移動駆動	
その他	所要床面積	
	機体の正味重量	
切リ粉処理		
制御方式		

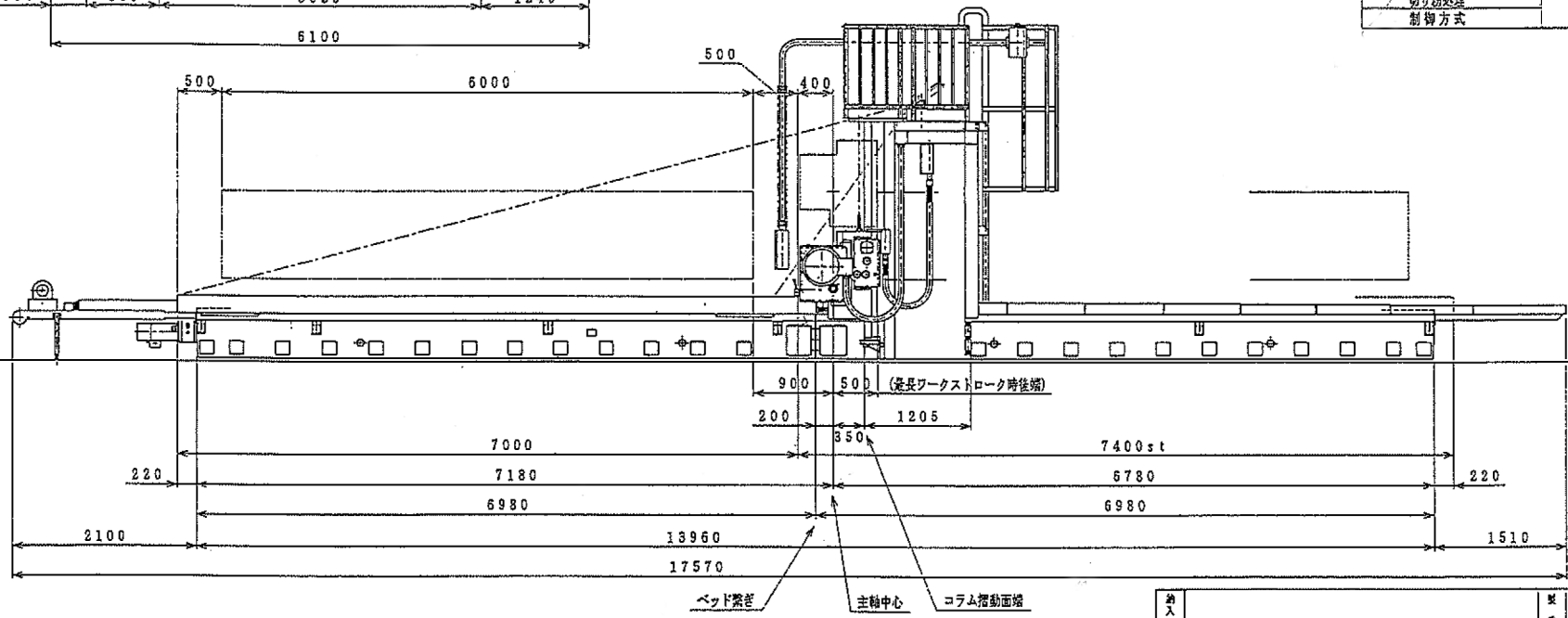

納入先		製国	川島	図番	仕様総体図
		設計		図名	両頭フライス加工機
符号/図所	改訂理由	年月日	記名	検図	
図歴					
株式会社ナガオカエンジニアリング				尺数	1/40
				図番	MD50 (2) - 温0000